

HOBART

SPÜLTECHNIK

GESCHIRRSPÜLMASCHINEN **care**



DIE **HOBART** LINIE
care

Die Spülmaschine für
den speziellen Einsatz in
Pflegeeinrichtungen und
Kindertagesstätten.

**HOBART**

NUR WER VISIONEN HAT, KANN DIE OPTIMALE LÖSUNG BIETEN!

HOBART HAT EINE VISION: SPÜLEN OHNE WASSER.

Unsere Geschirrspüler kommen dieser Vision immer näher. Innovation ist dabei für uns nicht nur die Summe von technologischen Verbesserungen, sondern der Anspruch, neues Denken zu wagen und Inspirationen als bereichernd zu empfinden. Mit nur einem Ziel: Ihnen die optimale professionelle Geschirrspülmaschine zu bieten.

Der Pflege- und Kitabereich stellt besondere Anforderungen an die Spültechnik. Warum sollten Sie sich deshalb mit einer Haushaltsspülmaschine zufriedengeben?!

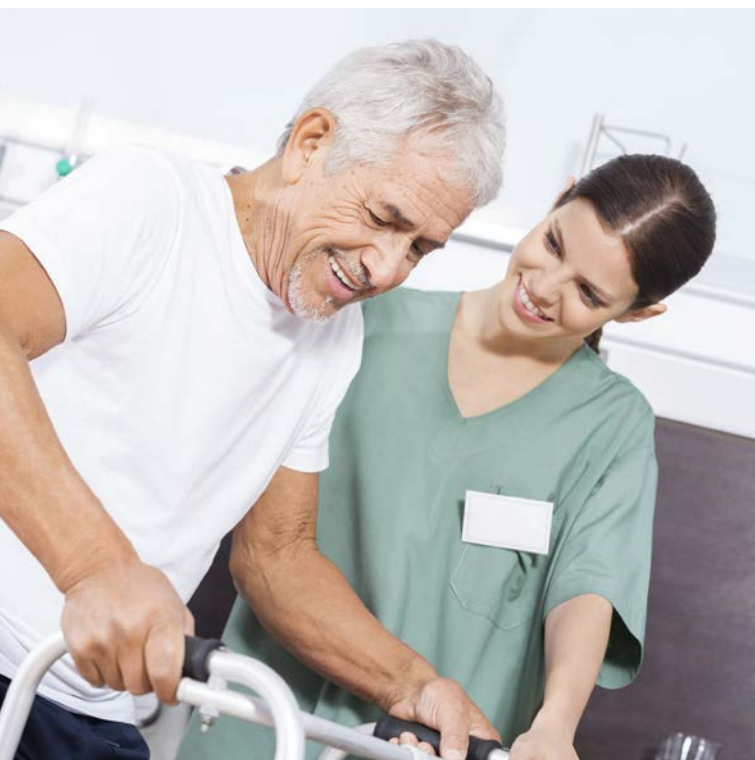

HOBART care.

Der Name ist Programm und Verpflichtung.

Unsere Experten haben bei der Entwicklung der **care** Geschirrspülmaschine die Menschen in ihrer Umgebung begleitet und wissen, worauf es ankommt.

In dieser Spülmaschinen-Generation steckt beides: das Know-how eines der weltweit führenden Hersteller gewerblicher Spültechnik und das Wissen um die besonderen Anforderungen, die Pflege- und Hauswirtschaftskräfte, aber auch Bewohner von Pflegeeinrichtungen und Kitakinder an eine Geschirrspülmaschine haben.

We take care!



DIE **HOBART** LINIE **care**

Die Spülmaschine für den
speziellen Einsatz in
Pflegeeinrichtungen und
Kindertagesstätten.

HOBART CARE: DER PROFI UNTER DEN GESCHIRRSPÜLMASCHINEN

Seit über 125 Jahren entwickelt HOBART Geschirrspülmaschinen. Was uns so erfolgreich macht, das steckt auch in der HOBART **care**.

Das Ergebnis: **Hygienische Sauberkeit bei 85 °C** Spültemperatur – und das in nur drei Minuten. Und wenn notwendig: die **thermische Desinfektion** des Spülgutes.

Die Trocknung des Geschirrs übernimmt die Maschine gleich mit.

Die Geschirrspülmaschine steht für die einfache Bedienung einer Haushaltsmaschine und vereint die Vorteile einer HOBART Geschirrspülmaschine für Profis:

- Kurze Spülzeiten
- Hochwertige Oberflächen
- Robuste Ausführung
- Sehr einfache Bedienung
- Deutlich reduzierter Verbrauch von Wasser, Energie und Chemie
- Optimales Trocknungsergebnis mit der integrierten TOP-DRY Trocknung
- Reduziert den Dampfaustritt



Wirtschaftlich und klug.
Und ein wenig mehr Zeit für die Menschen.

HOBART



ERLEBEN SIE EINE DER SCHNELLSTEN SPÜLMASCHINEN FÜR DEN PFLEGE- UND KITA-BEREICH

In Wohngruppen sind Haushaltsgeschirrspüler und semi-professionelle Spülmaschinen ständig im Einsatz. Frühstück, Mittag- und Abendessen, zwischendrin stapeln sich die Tassen und Teller.

Nicht mit der HOBART **care**: Sie spült in nur 3 Minuten mehr Geschirr hygienisch rein, als die meisten Haushaltsspülmaschinen in 60 Minuten schaffen – bei Bedarf mehr als 80 Spülkörbe am Tag.

Denn Sie wollen spülen und nicht warten.

Ganz gleich ob Sie Teller, Besteck, Gläser oder Kaffeetassen spülen möchten, mit Ihrer **care** Spülmaschine spülen Sie schnell und effizient.



QUALITÄT, DIE SIE FÜHLEN UND SPÜREN KÖNNEN

Ein Kundendienstmonteur, der schnell vor Ort ist, ist gut. Besser ist es, wenn er gar nicht erst gerufen werden muss.

Zuverlässigkeit ist der Schlüssel zu einem sorgenfreien Arbeitsalltag. Das ist unser Anspruch. Deshalb stecken in der HOBART **care** nur Profi-Technologien, die ausgereift sind und zuverlässig höchsten Belastungen standhalten.

Beispielsweise unsere leistungsstarken Heizelemente und Pumpen, die in der Hotellerie und Gastronomie tagtäglich ihren Härtetest bestehen.

Wir reden nicht viel über
Qualität made in Germany.
HOBART produziert diese.

Sie können diese förmlich fühlen:
Glatte Oberflächen, keine scharfen Kanten.

Spüren Sie zudem die Qualität beim Bedienen der Tür, die gedämpft wie der Schubladen-Einzug Ihrer Küche, schließt. Die integrierten Gasdruckdämpfer federn die Tür sanft ab.



PROFI- SPÜLMASCHINE FÜR SOZIALE EINRICHTUNGEN

HYGIENE AUF HOHEM NIVEAU

KEINE KOMPROMISSE – SCHON GAR NICHT BEI DER HYGIENE

Eine gemeinsam genutzte Küche im Wohnbereich fördert die Kommunikation und das Miteinander. Aber genau hier sind die hygienischen Gesichtspunkte besonders gefragt. Bei der Hygiene sollten Sie keine Kompromisse eingehen.



Ein entscheidender Faktor spielt dabei die Temperatur.

Damit Sie sich auf ein hygienisches Ergebnis verlassen können, arbeiten wir mit deutlich höheren Temperaturen als eine Haushaltsspülmaschine:

- Waschen mit 65 °C
- Klarspülen mit 85 °C heißem Frischwasser

Die Geschirrspülmaschine HOBART **care** kann das. Haushaltsmaschinen und semi-professionelle Geschirrspüler nicht.

HYGIENE ALS SCHLÜSSIGES KONZEPT

Hygiene ist mehr als nur heißer Dampf. Wir haben für die HOBART **care** ein optimales Hygienekonzept entwickelt:

- Thermodesinfektion (A₀-Wert von 60 gem. EN ISO 15883)
- Sieb-Einsatzkontrolle verhindert den Schmutzeintrag in den Tank
- Hygieneprogramm mit Tab zur Selbstreinigung
- Integrierte Datendokumentation nach DIN EN 17735
- Leicht zu reinigende Oberflächen aus hochwertigem Edelstahl ohne hervorstehende Knöpfe

Hygiene ist in Ihrem Bereich
das wichtigste Ziel.





THERMODESINFEKTION: WIR MACHEN DAMPF

Damit das Spülgut hygienisch rein ist, machen wir richtig Dampf und haben uns an den strengsten Kriterien orientiert. Die HOBART **care** reinigt mit einem A_0 -Wert von 60 (gem. EN ISO 15883).

Wie? Mit hohen Temperaturen und einer besonders langen Haltezeit machen wir es möglich. In nur 14 Minuten können Sie mit der **care** Linie Ihr Geschirr thermodesinfizieren.

IHRE SPÜLMASCHINE FÜHRT IHR BETRIEBSBUCH

Wie zeitaufwendig ist die **HACCP-Dokumentation** für ein Betriebsbuch nach **DIN EN 17735**, wie leicht macht es Ihnen hingegen die HOBART **care**. Die **care** Linie ermöglicht eine lückenlose Dokumentation relevanter Betriebs- und Hygieneparameter.

Mit einer **USB-Schnittstelle** werden die Daten übertragen – fertig. Wir kümmern uns um die Dokumentation, damit Sie Zeit für die Menschen haben.

VERTRAUEN SIE GANZ AUF IHRE NEUE SPÜLMASCHINE

Damit Siebe und Filter immer an ihrer korrekten Position sind und nicht vergessen werden, überwacht die Steuerung den Einsatz dieser Bauteile. Eine Meldung am Display gibt dem Bediener den Hinweis.

Das Sieb verhindert den Schmutzeintrag in die Wäsche und sorgt für ein optimales Spülergebnis.



Das kann nur unsere
Profigeschirrspülmaschine.

Einen Knopf drücken und
die Maschine läuft.

AUF KNOPFDRUCK

Bewohner, Pflege- und Reinigungskräfte: Die Geschirrspülmaschine im Wohnbereich wird von vielen bedient. Gut, wenn dies für alle einfach ist.

Mit unserer VISIOTRONIC-TOUCH Steuerung ist die HOBART **care** besonders einfach und intuitiv richtig zu bedienen. Nur das, was wirklich notwendig ist, wird auf dem Display als Text und mit Symbolen angezeigt.

Gut sichtbar ist stets der charakteristische STARTER der HOBART **care**. Die Restlaufanzeige zeigt mit einem Farbverlauf den Fortschritt des Spülprogramms an.



DIE SPÜLMASCHINE SCHONT IHRE HOCHWERTIGEN HOLZKÜCHEN!

**DAMPF JA, ABER AN
DER RICHTIGEN STELLE**



Spülen ohne Wasser?

Dampf sei Dank – aber nur im Innenraum

Der serienmäßige **VAPOSTOP²** verhindert den Dampfaustritt beim Öffnen der Tür und lässt Ihre Holzküche auch nach einer langen Zeit noch gut aussehen. Die serienmäßigen Dampfschutzsperrern verhindern, dass sich die Feuchtigkeit an Ihren Holzmöbeln sammelt.

Der Feuchtigkeitsgehalt wird dadurch stark reduziert und verbessert das Raumklima deutlich.



SICHERE REINIGER-DOSIERUNG WIE ZU HAUSE – MIT DER PERFORMANCE EINER PROFI-SPÜLMASCHINE!

Dosieren wie es Ihnen gefällt

Je nach Bedarf nutzen Sie für die Reiniger- und Klarspüldosierung integrierte Behälter oder externe Kanister.

Wie ist die Verantwortlichkeit für die Küche geregelt, wie sicher ist der Reiniger aufbewahrt, wie ist die Raumsituation? Sie wissen am besten, in welcher Form der Reiniger dosiert werden kann. Egal, für welches HYLINE Reinigersystem Sie sich entscheiden, die HOBART **care** spült glänzend sauber und hygienisch rein.

Eigens für die Anforderungen in sozialen Einrichtungen haben wir eine spezielle Rezeptur entwickelt: **geruchsneutral, ohne Chlor**, aber dafür **hochwirksam** bei hartnäckigen Kaffee- und Teerückständen.

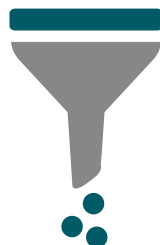

HOBART Reiniger Produkte: HYLINE Hygienisch rein und geruchsneutral

Der integrierte Flüssigkeitsbehälter für Reiniger und Klarspüler ist dann die erste Wahl, wenn Ihnen die sichere Lagerung, die sichere Dosierung und einfaches Nachfüllen besonders wichtig sind.

Das Beste: Mit nur einem Liter HYLINE Reiniger können bis zu 110 Ladungen gespült werden.

Die **integrierten Behälter** sind platzsparend und unsichtbar hinter der Frontabdeckung verborgen.



Wenn Sie allerdings die Geschirrspülmaschine im Dauereinsatz und auch noch Platz für einen großen Kanister haben, dann können wir Ihnen auch dafür die richtige Lösung anbieten.

BEDIENUNG LEICHT & SICHER GEMACHT



BETRIEBSKOSTEN- OPTIMIERUNG BEREITS EINGEBAUT

DIE RECHNUNG GEHT AUF

Betreuungs- und Pflegeeinrichtungen müssen ganz genau rechnen. Gut, wenn in Ihrer HOBART **care** die Betriebskostenoptimierung bereits eingebaut ist.

Vom ersten Tag an sparen Sie 70% der Kosten für Energie, Reiniger und Wasser gegenüber einer vergleichbaren semi-professionellen Spülmaschine ein. Weil wir mit den Technologien der Profis spülen und trocknen.

Ein Beispiel: Moderne Haushaltsspülmaschinen brauchen bis zu 18 Liter für einen Spülgang, semi-professionelle 10 Liter, die HOBART **care** nur 3,5 Liter.

Das rechnet sich für Sie.

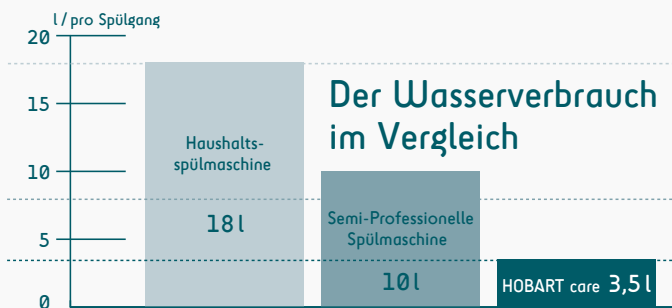

PATENTIERTES SPAREN

Weniger Wasserverbrauch und dennoch ein hygienisch reines Spülergebnis?

Kein Widerspruch!

Das patentierte GENIUS-X² Feinfiltersystem schützt mit dem Siebeinsatz die Waschpumpen nicht nur vor Beschädigung durch Scherben, sondern filtert das Wasser permanent während des Waschvorgangs. Die Schmutzpartikel werden bereits während des Waschprozesses abgepumpt und aus der Maschine geleitet.

Deshalb muss bei der HOBART **care** nicht bei jedem Spülgang die gesamte Waschlauge ausgetauscht werden. Das spart nicht nur Wasser, sondern vor allem Reiniger und Strom für den Betrieb der Heizungen.

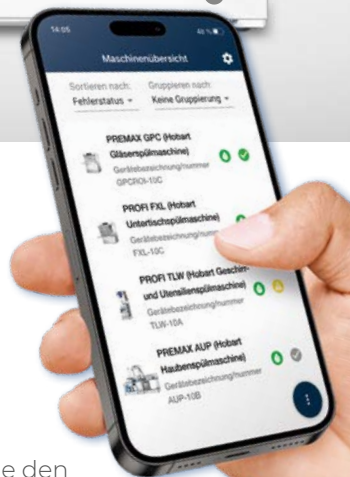

HOBART SMARTCONNECT APP

Das Wichtigste auf einen Blick

Mithilfe der HOBART SmartConnect App* haben Sie die Möglichkeit eine umfassende Übersicht über den aktuellen Status Ihrer Spülmaschine zu erhalten.

Vernetzen, informieren, profitieren

Auf Grundlage dieser Daten können Sie Stillstände vermeiden und sich mit dem werkseigenen Kundendienst oder einem geschulten Servicepartner in Verbindung setzen. Außerdem bietet SmartConnect für kleinere Störungen bebilderte Anleitungen, sodass Sie diese selbständig beheben können.

* Kostenfreie Nutzung. Änderungen am Kostenmodell vorbehalten.



Alle Funktionen im Überblick

- Maschinenstatus (Behalten Sie den Status all Ihrer Maschinen im Auge)
- Geräteinformationen mit allen wichtigen Einstellungen und Informationen der Maschine)
- Aufzeichnung von Fehlermeldungen (zusätzlich werden Sie per E-Mail über Systemfehler informiert)
- Betriebskostenrechner (Kostenübersicht der Verbräuche)
- Hygieneinformationen (in Form eines Betriebsbuches)
- Auslastung (Daten über die effektive Nutzung der Maschine)

In welchen Ländern und Sprachen SmartConnect verfügbar ist und weitere Informationen erhalten Sie unter www.HobartSmartConnect.de



ALLE DATEN & FAKTEN ZUM CARE MODELL

ZEICHNUNG

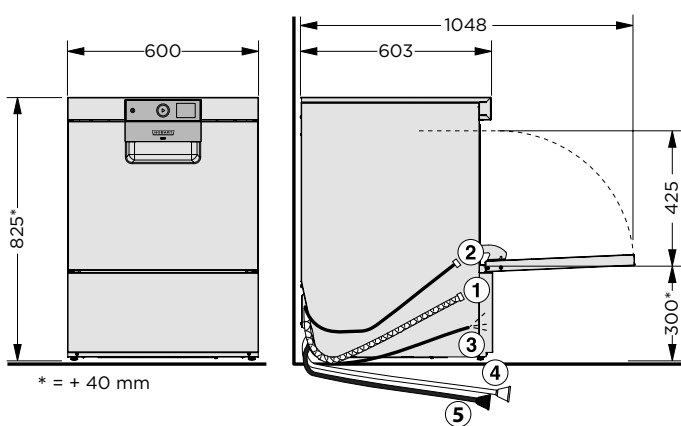

ANSCHLÜSSE

[1] Abflussschlauch	2.000 mm ID20/AD25
[2] Zulaufschlauch	2.000 mm R3/4"
Fließdruck	0,8 – 10 bar
Max. Zulauf-Temperatur	60 °C
Erforderlicher Wasserdurchsatz	5 l/min
[3] Anschlusskabel	2.000 mm
Ansaugschlauch für	
[4] Flüssigreiniger ^{a)}	2.500 mm
[5] Klarspüler ^{a)}	2.500 mm

^{a)} bei Maschinen mit Schlauchbefüllung

TECHNISCHE DATEN	careS-10C
ABMESSUNGEN (Höhe/Breite/Tiefe)	825/600/603 mm
EMPFOHLENE NISCHENMASSE (Tiefe x Höhe)	620 x 832 mm
KORBLEISTUNG	40 Körbe/h
MAX. TELLERDURCHMESSER im Doppelkorbbetrieb	270 mm
PROGRAMMDAUER in min.**	3/12/14*/15
WASSERVERBRAUCH in l pro Zyklus	3,5/6,0/6,0*/9,5
ENTHÄRTUNG	integriert, bis max. 30°dH
PUMPENLEISTUNG	0,5 kW (350l/min)
TANKHEIZUNG	1,7 kW
ERHITZERLEISTUNG	400 V: 6,1 kW 230 V: 2,0 kW
GESAMTANSCHLUSSWERT	400 V: 6,7 kW 3 x 16 A 230 V: 3,3 kW 16 A
TANKINHALT	10,6 l
SPANNUNG	400/50/3N (230/50/1)
KORBMASS	500 x 500 mm
EINSCHUBHÖHE	425 mm
GEWICHT MIT / OHNE VERPACKUNG	70/60 kg
ARBEITSPLATZBEZOGENER EMISSIONSWERT	60 dB (A)

* Thermodesinfektions-Programm

** Um das Erreichen hygienischer Klarspültemperaturen auch bei Kaltwasseranschluss oder verringerter Heizleistung zu gewährleisten, besitzt die Maschine eine automatische Programmzeitsteuerung.

SPÜLPROGRAMME	Kurz	Standard	Thermodesinfektion	Intensiv
DAUER	03:00 min	12:00 min	14:00 min	15:00 min
WASSERVERBRAUCH	3,5 Liter	6,0 Liter	6,0 Liter	9,5 Liter
WASCHSYSTEM	Frischwasser	Frischwasser	Frischwasser	Frischwasser
ANZAHL KÖRBE	1/2	1/2	1/2	1/2
VERSCHMUTZUNG	leicht	stark	normal	stark

ZUBEHÖR
Korbset 1: Drahtkorb Teller, Drahtkorb Tassen, Korbträger, 2 x Besteckbox
Korbset 2: Drahtkorb Teller, 2 x Besteckbox
Korbset 3: Kunststoffkorb Teller, 1 x Besteckkorb bestehend aus 4 Boxen
Einbau-Kit für integrierte Chemiebehälter
Flüssigreiner , 12-kg-Kanister (Mindestbestellmenge 4 Kanister)
Flüssigklarspüler , 10-l-Kanister (Mindestbestellmenge 4 Kanister)
2 Sauglanzen , mit Füllstandsüberwachung für externe Reiniger- und Klarspülkanister (für Kanister bis zu 10 l / 12 kg oder einer begrenzten Höhe)
Hygiene-Tab INTENSIV , 1 Dose à 15 Tabs, zum Einsatz in Kombination mit dem Hygieneprogramm (Mindestbestellmenge 2 Behälter)
Regeneriersalz (grobkörnig), 1 Karton à 6 x 2 kg, zur einfachen Regeneration einer integrierten Wasserenthärtung (Mindestbestellmenge: 4 Kartons)
Grundreiniger , 4 Dosen à 2 kg, zum Entfernen von hartnäckigen Belägen auf dem Spülgut
Einweisungs- und Aufstellpauschale Maschine
Einbau Chemiebehälter inkl. Füllstandsüberwachung der Chemie

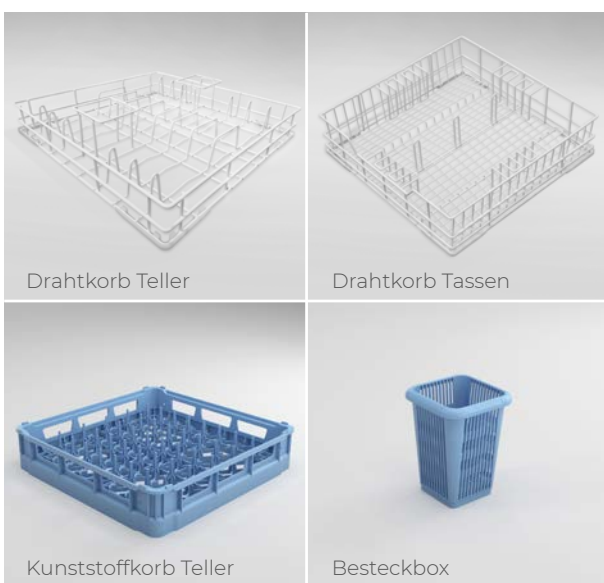

* In welchen Ländern und Sprachen SmartConnect verfügbar ist und weitere Informationen erhalten Sie unter www.HobartSmartConnect.de

** Kostenfreie Nutzung für 5 Jahre

AUSSTATTUNG	careS-10C
HOHE WIRTSCHAFTLICHKEIT	
2IN1 Doppelkorbsystem bei leicht verschmutztem Geschirr	●
GENIUS-X ² Feinfiltersystem	●
Integrierte Klarspülpumpe	●
BESTES SPÜLERGEBNIS	
TOP-DRY Trocknung	●
Sieb-Einsatzkontrolle	●
EINFACHE BEDIENUNG	
VISIOTRONIC-TOUCH Steuerung	●
Selbstreinigendes Waschsystem	●
Restlaufanzeige	●
VAPOSTOP ² zur Vermeidung von Dampf-Austritt	●
Integriertes WLAN-Modul*	●
SmartConnect App**	●
Hygieneprogramm zur Reinigung der Maschine	●
CLIP-IN Wasch- und Klarspülsystem	●
Integrierte Wasserenthärtung	●
SOFT-START Waschpumpe	●
Integrierter Vorratsbehälter für Reiniger und Klarspüler	○
Füllstandsanzeige	○
USB-Schnittstelle zur automatischen Datendokumentation	●
Automatisches Selbstreinigungsprogramm	●
ZUVERLÄSSIGKEIT & FLEXIBILITÄT	
Dampfschutz-Kit zum Schutz der Holzmöbel	●
Gedämpfter Türanschlag	●
Ablaufpumpe	●
Multi-Phasing (230/400 V)	●
Made-in-Germany Qualität	●

- Inklusive
- Optional



Flüssigreiner



Flüssigklarspüler



UNSERE VISION

Spülen ohne Wasser

Intensive Marktforschung ergab, dass unsere Kunden Spültechnik erwarten, die hohe Wirtschaftlichkeit mit optimaler Leistung vereint. An diesen Ansprüchen orientieren wir uns und sie bilden die Grundlagen unserer Vision vom „Spülen ohne Wasser“. Diese Vision ist unser kontinuierlicher Ansporn, immer wieder neue Wege zu gehen, die Wasser-, Energie- und Chemieverbräuche stetig weiter zu reduzieren. Mit innovativen Lösungen wollen wir unserem Ziel Schritt für Schritt näher kommen.

DAS UNTERNEHMEN

Wir sind HOBART

HOBART ist einer der weltweit führenden Hersteller gewerblicher Spültechnik und renommierter Anbieter von Gar-, Zubereitungs- und Umwelttechnik. Gegründet 1897 in Troy, Ohio, beschäftigt HOBART heute weltweit über 6.900 Mitarbeiter. Am Produktionsstandort Offenburg, Deutschland, entwickelt, produziert und vertreibt HOBART Spültechnik weltweit. International setzen Gastronomie und Hotellerie, Gemeinschaftsverpflegung, Bäckereien und Fleischereien, Supermärkte, Fluggesellschaften, Kreuzfahrtschiffe, Automobilzulieferer, Forschungszentren und Pharmaunternehmen auf unsere innovativen Produkte, die seit über 125 Jahren bewährt sind.



MADE IN GERMANY

Dieses Qualitätsversprechen geben wir unseren Kunden und ist unser persönlicher Anspruch, der bei HOBART von allen Mitarbeitern getragen wird.



smartgespült 
smartgreen 

UNSER FOKUS

Innovativ – Wirtschaftlich – Nachhaltig

Das ist unsere Maxime. Den Kundennutzen stets im Fokus, entwickeln wir unsere Produkte immer weiter. Möglich macht dies ein konzerneigenes Technologiezentrum und ein Innovationszentrum für Spültechnik an unserem Stammsitz in Deutschland. Mit gebündelter Innovationskraft entstehen hier Produkte mit einem echten Mehrwert für unsere Kunden. Wirtschaftlich zu sein bedeutet für uns, geringe Betriebskosten und Ressourcenverbräuche zu erreichen. Nachhaltig zu sein bedeutet für uns, ein verantwortungsvoller Umgang mit Ressourcen und eine nachhaltige Energiepolitik. Dies gilt nicht nur für das Produkt im Einsatz, sondern gesamtumfassend für alle Bereiche des Unternehmens wie Einkauf oder Produktion.

HOBART SERVICE

Kompetent – Schnell – Zuverlässig

HOBART bietet für sämtliche Produkte ein flächendeckendes Service-Netzwerk. Über 200 eigene HOBART Servicetechniker sowie mehr als 1.000 HOBART Servicepartner sind erfahrene Spezialisten und überall in Deutschland unterwegs. Mit einem der voll ausgestatteten Service-Fahrzeuge sind sie schnellstens bei Ihnen vor Ort. Wartungs- und Reparaturarbeiten werden von ihnen stets kompetent, schnell und zuverlässig durchgeführt. Durch regelmäßige Schulungen und langjährige Erfahrung verfügen sie über detaillierte Produktkenntnisse und helfen Ihnen, damit Sie sofort wieder problemlos spülen oder kochen können.

HOBART

DEUTSCHLAND/ÖSTERREICH

HOBART GMBH

Robert-Bosch-Straße 17 | 77656 Offenburg
Tel.: +49 781 600-0 | info@hobart.de
www.hobart.de | www.hobart-care.de
Zentraler Verkauf +49 180 300 0068

Service:

Werkskundendienst +49 800 600 1313
für Österreich +43 820 240 599

SCHWEIZ

GEHRIG GROUP AG

Bäulerwisenstrasse 1 | 8152 Glattbrugg
Tel.: +41 43 211 56-56
info@gehriggroup.ch
www.gehriggroup.ch

FRANCE

COMPAGNIE HOBART

ZI PARIS EST - Allée du 1er Mai - B.P. 68
77312 MARNE LA VALLEE Cedex 2
Téléphone: +33 1 64 11 60 00
contact@hobart.fr
www.hobart.fr

UNITED KINGDOM

HOBART UK

Southgate Way | Orton Southgate
Peterborough | PE2 6GN
Phone: +44 844 888 7777
customer.support@hobartuk.com
www.hobartuk.com

BELGIUM

HOBART BELGIUM

Industriestraat 6 | 1910 Kampenhout
Phone: +32 16 60 60 40
sales@hobart.be
www.hobart.be

NEDERLAND

HOBART NEDERLAND B.V.

Pompmolenlaan 12 | 3447GK Woerden
Tel.: +31 348 46 26 26
info@hobart.nl | www.hobart.nl

NORGE

HOBART NORGE

Gamle Drammensvei 120 A | 1363 HØVIK
Tel.: +47 67 10 98 00
post@hobart.no | www.hobart.no

SVERIGE

HOBART SCANDINAVIA APS

Varuvägen 9 | 125 30 Älvsjö
Tel.: +46 8 584 50 920
info@hobart.se | www.hobart.se

DANMARK

HOBART SCANDINAVIA APS

Håndværkerbyen 27 | 2670 Greve
Tel.: +45 43 90 50 12
salg@hobart.dk | www.hobart.dk

AUSTRALIA

HOBART FOOD EQUIPMENT

Unit 1/2 Picken Street | Silverwater NSW | 2128
Tel.: +61 2 9714 0200
www.hobartfood.com.au

SPAIN

HOBART ESPAÑA

DIVISION DE ITW ESPAÑA, S.L.U.

Ctra de Ribes KM 31,7
08520 Les Franqueses del Vallés, Barcelona
Phone +34 938 605 020
info@hobart.es | www.hobart.es

KOREA

HOBART KOREA LLC

7th Floor | Woonsan Bldg | 108 | Bangi-dong
Songpa-gu | Seoul 138-050
Phone: +82 2 34 43 69 01
contact@hobart.co.kr
www.hobart.co.kr

JAPAN

HOBART (JAPAN) K.K.

Suzunaka Building Omori
6-16-16 Minami-Oi | Shinagawa-ku | Tokyo 140-0013
Phone: +81 3 5767 8670
info@hobart.co.jp | www.hobart.co.jp

SINGAPORE

HOBART INTERNATIONAL (S) PTE LTD

158 | Kallang Way | #06-03/05
Singapore 349245
Phone: +65 6846 7117
enquiry@hobart.com.sg
www.hobart.com.sg

THAILAND

HOBART (THAILAND)

43 Thai CC Tower Building | 31st FL
Room No. 310-311 | South Sathorn Rd.
Yannawa | Sathorn | Bangkok | 10120
Phone: +66 2 675 6279 81 | enquiry@hobartthailand.com
www.hobartthailand.com

OTHER COUNTRIES

HOBART GMBH

Robert-Bosch-Straße 17 | 77656 Offenburg | Germany
Phone: +49 781 600-2820
info-export@hobart.de
www.hobart-export.com

Die Angaben in diesem Prospekt beruhen auf dem Stand 02/2026. Technische Änderungen oder Änderungen der Ausführung bleiben vorbehalten.

The details given in this brochure are correct as of 02/2026. We reserve the right to technical or design modifications.

Document non contractuel. Les indications de ce prospectus sont conformes à la mise à jour de 02/2026. Nous nous réservons le droit de modifier les données ou les configurations techniques de nos machines.

